



NE JAMAIS : Dévisser ou démonter les paumelles ou les pivots (la menuiserie serait endommagée et plus garantie).
NE JAMAIS : Poser la menuiserie ouverte.

Stockage

Stocker les menuiseries dans un abri sec et ventilé, à l'abri de la lumière directe, des intempéries, des coups et projections liées au chantier. Sans contact direct avec le sol.

Pose

Pose en tunnel

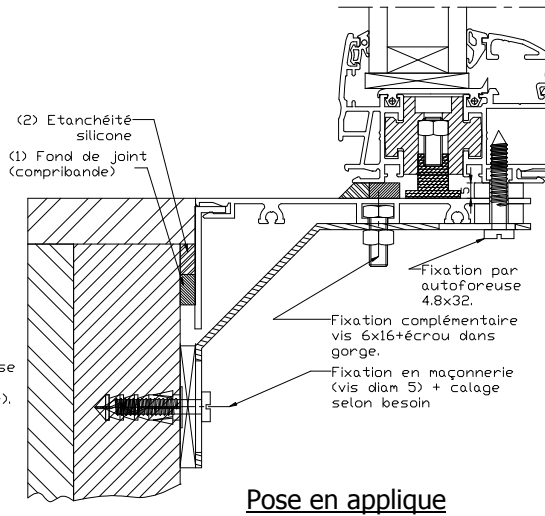
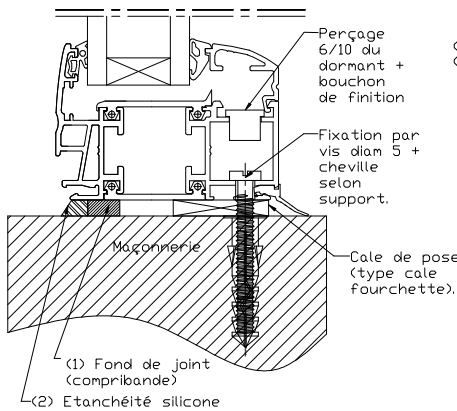

Pose en applique

Matériel à prévoir pour la pose :

- fil à plomb, niveau
- cales d'épaisseur
- chevilles, visserie
- perceuse et forets
- fond de joint (compriband)
- joint élastomère (silicone)
- tournevis cruciforme pour le réglage des galets

- Contrôler l'aplomb du tableau et l'état de surface maçonnerie.
- Présenter la menuiserie sur ou dans le tableau béton.
- Pré-positionner les pattes de fixation sur le châssis selon le croquis en bas de page.
- Coller le fond de joint (1) sur la menuiserie.
- Positionner le châssis (qui doit être fermé pendant la pose) et le caler au besoin.
- Régler les pattes de fixation et/ou le calage selon type de pose et fixer définitivement. Attention à ne pas déformer le châssis.
- Vérifier l'aplomb et le niveau du châssis.
- Poser la poignée.
- Faire fonctionner l'ouverture pour contrôler.
- Finition par un joint d'étanchéité élastomère entre châssis et maçonnerie (2).

Finition et Entretien

- Vérifier le parfait fonctionnement.
 - Nettoyer à l'eau claire ou légèrement savonneuse si les menuiseries sont grasses avec une éponge douce.
- Ne jamais :**
- Utiliser de diluant, ni d'acétone.
 - Utiliser de produits abrasifs (poudre ou tampon grattant même synthétique).

Positionnement des pattes de fixation

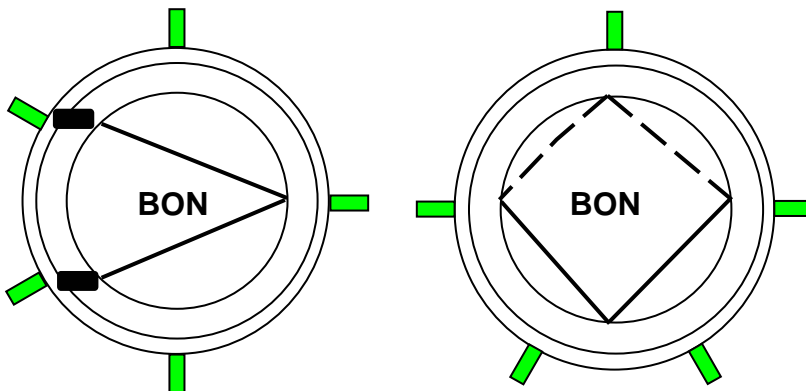

OF vu de face

Basculant vu de face

Nota : Pour les châssis fixes, ces 2 montages sont possibles.

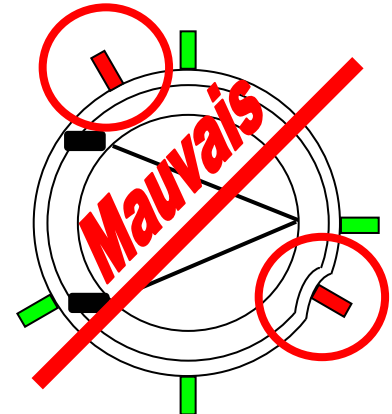

SI LA MENUISERIE S'OUVRE MAL, IL FAUT REGLER LES PATTES DE FIXATION OU LE CALAGE DU CHÂSSIS, IL Y A CERTAINEMENT UNE DÉFORMATION DUE À LA POSE